

Протокол № 3
зборів Ради родин загиблих (померлих)
Захисників та Захисниць України
при Козятинському міському голові

«11» квітня 2025р.

м. Козятин

Всього у складі Ради: **11** чоловік

ПРИСУТНІ:

1. **Венжик Олена Леонідівна** – голова Ради, член сім'ї загиблого (померлого) Захисника чи Захисниці України;
2. **Коваль Катерина Петрівна** – секретар Ради, член сім'ї загиблого (померлого) Захисника чи Захисниці України;

Члени Ради:

3. **Залевська Наталія Василівна** - член сім'ї загиблого (померлого) Захисника чи Захисниці України;
4. **Ясінський Олександр Петрович** – заступник начальника управління соціальної політики Козятинської міської ради.
5. **Репало Ірина Миколаївна** – секретар ради (в.о. міського голови);
6. **Шкабура Олександр Петрович** - член сім'ї загиблого (померлого) Захисника чи Захисниці України;
7. **Кравченко Інна Володимирівна** - член сім'ї загиблого (померлого) Захисника чи Захисниці України;

ВІДСУТНІ:

8. **Марченко Костянтин Володимирович** - керуючий справами виконкому;
9. **Василишина Людмила Сергіївна** - член сім'ї загиблого (померлого) Захисника чи Захисниці України; *(сімейні обставини)*
10. **Білецький Анатолій Вікторович** - член сім'ї загиблого (померлого) Захисника чи Захисниці України;
11. **Іщук Олег Миколайович** – заступник голови Ради, член сім'ї загиблого (померлого) Захисника чи Захисниці України;

Також на зборах були запрошені та присутні:

- члени родин загиблих,
- начальник управління ЖКГ Козятинської міської ради Вовкодав І.В.,
- начальник відділу містобудування та архітектури виконавчого комітету Козятинської міської ради Заїчко Д.О.,
- начальник відділу культури Рибінська С.Ф.,
- начальник управління соціальної політики Козятинської міської ради Євтушок О.П.,
- заступник міського голови Плахотнюк А.В.

Список присутніх додається до протокольного рішення.

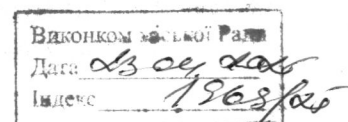

ПОРЯДОК ДЕННИЙ

1. Офіційний сайт меморіальних дошок (Реєстр пам'ятних знаків (меморіальних дошок). (порядок обліку пам'ятних знаків, меморіальних та інформаційних дошок та відповідальність за їх стан, а також порядок демонтажу пам'ятних знаків, меморіальних та інформаційних дошок)
2. На сайті міської ради додати інформацію про:
 - почесні
 - вони захищали
3. Створити на сайті міської ради окремо «РАДА РОДИН ЗАГИБЛИХ», якщо є можливість, для висвітлення інформації на офіційному сайті згідно вимог Положення
4. Перевізники (маршрут до центрального кладовища) (маршрут №7) та проїзд у транспорті
5. Договір по кладовищу з ФОП Занюк П. (центральне кладовище м.Козятин)
6. Відеонагляд центрального кладовища м.Козятин
7. Хрести (пам'ятні знаки) комерційні (цінові) пропозиції.
8. Встановлення нових і заміна попередніх банерів
9. Перейменування вулиць (яке рішення)
10. Заміна вуличних табличок старих назв вулиць на нові (рішення)
11. Обговорення заходу до Дня матері
12. Благоустрій на Алеях Слави (кладовищах), забезпечення водою до провід тощо
12. Служба на проводи (церква)
13. Укладання плитки на кладовищах (Алеях) с. Пиковець, с. Сестринівка
14. Хвилина мовчання
15. Прапори (отримання)

Перше питання порядку денного

Виступила: голова Ради родин Венжик Олена, повідомила про те, що Офіційний сайт меморіальних дошок (Реєстр пам'ятних знаків (меморіальних дошок) в відділі культури відсутній, що є недотриманням вимог порядку обліку пам'ятних знаків. Меморіальна дошка – архітектурно-скульптурний твір малої форми у вигляді плити, встановлений на фасаді будівлі, історико-культурних об'єктах чи пам'ятних місцях із лаконічним текстом-написом, що відображає суть події та/або заслуги особи, на честь якої встановлюється. Всі пам'ятні знаки, меморіальні та інформаційні дошки, в тому числі – встановлені на внутрішніх територіях підприємств, установ і організацій, підлягають **обов'язковому** обліку та передачі на баланс власнику будівлі/території, на якій встановлюється пам'ятний знак, меморіальна або інформаційна дошка. **Облікова інформація** має містити:

- копію розпорядчого документу про встановлення пам'ятного знаку, меморіальної або інформаційної дошки;
- копію затвердженого тексту напису;
- фото пам'ятного знаку, меморіальної або інформаційної дошки;
- відомості про автора, розміри та матеріал пам'ятного знаку, меморіальної або інформаційної дошки;
- відомості про балансоутримувача пам'ятного знаку, меморіальної або інформаційної дошки;
- відомості про адресу розміщення пам'ятного знаку, меморіальної або інформаційної дошки.

Облік та інвентаризацію пам'ятних знаків, меморіальних та інформаційних дощок здійснює виконавчий орган сільської, селищної, міської, районної у місті ради населеного пункту або об'єднаної територіальної громади шляхом **формування реєстру** пам'ятних знаків, меморіальних та інформаційних дощок. Всі пам'ятні знаки, меморіальні та інформаційні дошки, встановлені на території населеного пункту, в тому числі встановлені на будівлях, які не належать до комунальної власності, мають бути внесені до **Реєстру**.

Згідно рішення 40(п) сесії 8 скликання № 1176-VIII від 26.12.2023 року обов'язки щодо ведення цього Обліку та інвентаризації пам'ятних знаків, меморіальних та інформаційних дощок покладені на відділ культури Козятинської міської ради. Начальником відділу культури Рибінською С.Ф. не надано чіткої відповіді щодо ведення Реєстру, а також у відділі облік та ведення Реєстру **відсутні**.

Вирішили: відділу з питань внутрішньої політики та зв'язків з громадськістю розробити цей Реєстр на офіційному сайті Козятинської міської ради для публічного доступу до нього. Для розроблення та збору інформації надали орієнтовний термін до 01.07.2025 року. (2,5 місяці)

Голосували:

7 - «за»;

_ - «проти»;

_ - «утримались»

рішення прийнято.

Друге питання порядку денного

Виступила: голова Ради Венжик Олена, зазначила щодо необхідності доповнення (оновлення) інформації щодо почесних громадян та тих, хто захищав країну на офіційному веб сайті міської ради.

Вирішили: В.о. міського голови Репало І.М. доручила відділу з питань внутрішньої політики та зв'язків з громадськістю взяти на контроль та доповнити (оновити) інформацію на веб сайті.

Голосували:

7 - «за»;

- _ - «проти»;
 - _ - «утримались»
- рішення прийнято.**

Третє питання порядку денного

Виступили: голова Ради Венжик О. сказала про створення на сайті міської ради окремої вкладки «РАДА РОДИН ЗАГИБЛИХ», присвяченої діяльності та інформації для родин загиблих, відповідно до затвердженого Положення.

Вирішили: В.о. міського голови Репало І.М. доручила вирішення цього питання відділу з питань внутрішньої політики та зв'язків з громадськістю.

Голосували:

- 7 - «за»;
 - _ - «проти»;
 - _ - «утримались»
- рішення прийнято.**

Четверте питання порядку денного

1. *Виступили:* начальник управління ЖКГ Козятинської міської ради Вовкодав І.В. повідомив, що питання вирішено і маршрут №7 та №1 будуть прямувати до кладовища щодня до обідньої перерви. Маршрут розпочне діяти орієнтовно з 14.04.2025 року.

Також, у групі родин піднімалося питання щодо умов проїзду у громадському транспорті родин загиблих. Є роз'яснення згідно чинного законодавства, що військовослужбовці, які стали особами з інвалідністю внаслідок бойових дій, учасники бойових дій та прирівняні до них особи, а також **батьки військовослужбовців**, які загинули чи померли або пропали безвісти під час проходження військової служби, користуються правом безоплатного проїзду всіма видами міського пасажирського транспорту загального користування (крім таксі) в межах адміністративного району за місцем проживання, залізничного та водного транспорту приміського сполучення та автобусами приміських маршрутів за наявності посвідчення встановленого зразка, а в разі запровадження автоматизованої системи обліку оплати проїзду - також електронного квитка, який видається на безоплатній основі. Вони мають право на 50-відсоткову знижку при користуванні міжміським залізничним, повітряним, водним та автомобільним транспортом відповідно до закону. (Пункт 4 стаття 14). Отже, що стосується проїзду, то згідно закону, пільговий проїзд передбачений лише для батьків, для дружин та дітей - ні.

Голосували:

- 7 - «за»;
 - _ - «проти»;
 - _ - «утримались»
- рішення прийнято.**

По п'ятому питанню порядку денного

Виступили: голова Ради запитала щодо прийнятого рішення на укладення Договору щодо обслуговування центрального кладовища міста Козятин. Начальник управління ЖКГ Козятинської міської ради Вовкодав І.В. повідомив, що Договір укладений з ФОП Занюк П.

Голосували:

7 - «за»;

__ - «проти»;

__ - «утримались»

рішення прийнято.

По шостому питанню порядку денного

Виступили: члени Ради та родини звернулися до представників влади щодо можливості встановлення відео нагляду центрального кладовища міста Козятин (Алея Слави) в зв'язку з регулярними крадіжками, пошкодженнями на Алеї. З могилок викрадають речі, які рідні принесли на могилу загиблого. Наводилися приклади, яких вже є безліч.

Вирішили: встановити відео нагляд (дві камери) на центральному кладовищі, щоб було видно всю територію Алеї. Вовкодав І.В. запропонував поставити два стовби і відповідно дві камери.

Голосували:

7 - «за»;

__ - «проти»;

__ - «утримались»

рішення прийнято.

По сьомому питанню порядку денного

1. *Виступили:* Начальник управління ЖКГ Козятинської міської ради Вовкодав І.В. надав комерційні пропозиції щодо виготовлення та встановлення Хрестів на Алеях Слави по громаді. Очікувана вартість становить приблизно **4,65 млн. грн.**, а саме, виготовлення та встановлення пам'ятного знаку:

м. Козятин (1 шт.)

ПП «Лукомський» - 1 млн. грн.,

Monuments-granite – 915 тис. грн.,

ФОП Беляк Вадим Миколайович – 840 тис. грн.

Середня очікувана вартість становить **918 тис. 334 грн.**

Села Іванківці, Сестринівка, Махаринці, Титусівка, Сигнал, Кордишівка, Флоріанівка, Пиковець (8 шт.)

ПП «Лукомський» - 500 тис. грн.,

Monuments-granite – 507 тис. грн.,

ФОП Беляк Вадим Миколайович – 390 тис. грн.

Середня очікувана вартість становить **465,7 тис. грн.** ($8 \cdot 465,7 = 3 \text{ млн. } 726 \text{ тис. грн.}$).

(комерційні пропозиції додаються)

До родин звернулася в.о. міського голови Репало І.М. з пропозицією, щоб це питання перенести на обговорення після закінчення війни, так як на сьогодні звертаються військові частини для виділення коштів на потреби під час війни. Родини підтримали, та погодилися одноголосно, що на сьогодні це є важливішим (допомога військовим).

Вирішили: Питання щодо встановлення Хрестів на кладовищах (Алеях Слави) громади розглянути після закінчення війни.

Голосували:

7 - «за»;

___ - «проти»;

___ - «утримались»

рішення прийнято.

По восьмому питанню порядку денного

Виступили: Начальник управління ЖКГ Козятинської міської ради Вовкодав І.В. надав інформацію, що металеві конструкції для розміщення банерів вшанування пам'яті загиблих (померлих) учасників АТО на сході України, ООС, під час військової агресії російської федерації проти України та банери з литого ПВХ, 440г/м² (1,31x0,91м), з підворотом, люверсами по периметру та стяжками для кріплення **замовлені**. Договори укладені.

Вирішили: Банери будуть встановлені та замінені до Дня міста в повному обсязі

Голосували:

7 - «за»;

___ - «проти»;

___ - «утримались»

рішення прийнято.

По дев'ятому питанню порядку денного

Виступили: начальник відділу містобудування та архітектури виконавчого комітету Козятинської міської ради Заїчко Д.О. повідомив родини про те, що згідно рішення 60 сесії 8 скликання від 28.03.2025 р. № 2057-VIII прийняте Положення про порядок найменування або перейменування вулиць, провулків, площ, парків, скверів та інших об'єктів, розташованих на території Козятинської міської територіальної громади. В цьому Порядку описаний весь шлях перейменування вулиць, провулків, площ, парків, скверів та інших об'єктів. Положення розроблене згідно чинного законодавства. (*Положення додається*)

Вирішили: Рекомендовано родинам ознайомитися з Порядком, взяти до уваги та притримуватись норм Порядку.

Голосували:

7 - «за»;

___ - «проти»;

___ - «утримались»
рішення прийнято.

По десятому питанню порядку денного

Виступив: Начальник ЖКГ Вовкодав І.В. повідомив про те, що наразі здійснюється заміна вуличних табличок старих назв вулиць на нові поетапно.
Вирішили: Звернути увагу, насамперед, на заміну табличок на адмінбудівлях громади.

Голосували:

7 - «за»;

___ - «проти»;

___ - «утримались»

рішення прийнято.

По одинадцятому питанню порядку денного

Виступили: в.о міського голови Репало І.М. та секретар Ради Коваль К. навели в приклад Вінницьку громаду, щодо вшанування матерів. Родини всі підтримали цю ідею (виготовлення відзнак «Мати Героя» у вигляді двох сердець (одне в одному).

Вирішили: Розробити і зробити таку відзнаку в нашій громаді і вручати у визначні дати.

Голосували:

7 - «за»;

___ - «проти»;

___ - «утримались»

рішення прийнято.

По дванадцятому питанню порядку денного

Виступив: Начальник ЖКГ Вовкодав І.В., в.о міського голови Репало І.М. повідомили, що забезпечення водою на центральному кладовищі, для впорядкування могил, буде здійснюватися до провід.

Вирішили: Здійснювати контроль щодо наявності води на кладовищі до провід.

Голосували:

7 - «за»;

___ - «проти»;

___ - «утримались»

рішення прийнято.

По тринадцятому питанню порядку денного

Виступили: Секретар ради Коваль К.П. повідомила про те, що звернувся о. Роман з пропозицією щодо служіння на проводи (центральне кладовище). Визначитися о котрій годині розпочати службу. Під час зборів зателефонували о. Роману і визначилися з часом.

Вирішили: 27 квітня на центральному кладовищі о 9 год. ранку буде загальна служба за загиблими військовослужбовцями. Начальнику відділу культури Рибінській С.Ф. **доручено** скласти список всіх військовослужбовцям, які поховані на центральному кладовищі.

Голосували:

7 - «за»;

___ - «проти»;

___ - «утримались»

рішення прийнято.

По чотирнадцятому питанню порядку денного

Виступили: Начальник ЖКГ Вовкодав І.В. повідомив, що питання щодо укладання плитки на кладовищах (Алеях) с. Пиковець, с. Сестринівка опрацьоване. Надав зведені кошторисні розрахунки, де очікування вартість становить на загальну суму 830 074,00 грн., а саме:

с. Пиковець – 388 235,00 грн,

с. Сестринівка – 441 839,00 гривень.

(зведені кошторисні розрахунки додаються)

Вирішили: винести це питання на сесію щодо виділення коштів для облаштування Алей.

Голосували:

7 - «за»;

___ - «проти»;

___ - «утримались»

рішення прийнято.

По п'ятнадцятому питанню порядку денного

Виступили: Хвилина мовчання! По місту припинилася акція «Хвилина мовчання». Тому вирішено її продовжувати. Також не у всі місцях чути оголошення хвилини мовчання. Секретар ради Репало І.М. та начальник ЖКГ Вовкодав повідомили про встановлення додаткового гучномовця в центрі міста (в районі «Фори» та маленького базарчика).

До представників влади звернулася мама загиблого щодо встановлення гучномовця на розі вул. Залізничної і Котляревського (колишня Гоголя і 9- Січня)

Вирішили: Питання щодо встановлення гучномовця на розі вул. Залізничної і Котляревського (колишня Гоголя і 9- Січня) буде вивчене і вирішено де встановити.

Голосували:

7 - «за»;

___ - «проти»;

___ - «утримались»

рішення прийнято.

По шістнадцятому питанню порядку денного

Виступили: Секретар ради Коваль К.. зауважила, що коли родини звертаються в управління соціальної політики для отримання прапорів, то їм повідомляють про відсутність прапорів. Родини прапори отримують пізніше. Виникло питання, чому, знаючи кількість загиблих, не закуплена достатня кількість прапорів. На це зауваження надав відповідь начальник Управління соціальної політики Євтушок О.П. Він пояснив, що прапори є і чому така відповідь від працівників, вяснить та візьме на контроль. Також проговорили про закладення коштів на фурнітуру до прапорів. Регулярно рвуться троси, кільця, за які кріпляться прапори тощо.

Вирішили: Внести відповідні зміни до програми (перерозподіл коштів та/або виділення додаткових коштів).

Голосували:

7 - «за»;

__ - «проти»;

__ - «утримались»

рішення прийнято.

ІНШЕ:

Депутатом Козятинської міської ради Шумським О. було винесено пропозицію для родин проєкт «Сади пам'яті». Цей Проєкт на честь загиблих Героїв Козятинської громади. На зборах вирішили винести це питання на обговорення в групі родин загиблих.

Протокол №3 зборів Ради складено у двох примірниках.

Голова Ради



Олена ВЕНЖИК

(назва організації, що затверджує)

Затверджено (схвалено)

Зведений кошторисний розрахунок в сумі 441,839 тис. грн.
В тому числі зворотних сум 0 тис. грн.

(посилання на документ про затвердження)

" " 20 р.

ЗВЕДЕНИЙ КОШТОРИСНИЙ РОЗРАХУНОК ВАРТОСТІ ОБ'ЄКТА БУДІВНИЦТВА №

Послуги з облаштування алеї на кладовищі с. Сестринівка

Складений за поточними цінами станом на 19 лютого 2025 р.

№ Ч.ч	Номери кошторисів і кошторисних розрахунків	Найменування глав, будівель, споруд, лінійних об'єктів інженерно-транспортної інфраструктури, робіт і витрат	Кошторисна вартість, тис.грн.				загальна вартість
			будівельних робіт	установлення, меблів та інвентарю	інших витрат		
1	2	3	4	5	6	7	
1	07-01	Глава 7. Благоустрій та озеленення території Послуги з поточного ремонту покриття об'єктів благоустрою Разом по главі 7: Разом по главах 1-7: Разом по главах 1-8: Разом по главах 1-9: Разом по главах 1-12: Кошторисний прибуток (П) Кошти на покриття адміністративних витрат будівельних організацій (АВ) Разом	360,954 360,954 360,954 360,954 360,954 4,803 - 365,757	- - - - - - - -	- - - - - - 2,442 2,442	360,954 360,954 360,954 360,954 360,954 360,954 4,803 2,442 2,442 368,199	

1	2	3	4	5	6	7
	Настанова [4.43]		-	-	73,640	73,640
	Податок на додану вартість					
	Всього по зведеному кошторисному розрахунку		365,757	-	76,082	441,839

Керівник проектної організації _____

Головний інженер проекту
(Головний архітектор проекту) _____

Керівник _____

(назва організації, що затверджує)

Затверджено (схвалено)Зведений кошторисний розрахунок в сумі 388,235 тис. грн.
В тому числі зворотних сум 0 тис. грн.

(посилання на документ про затвердження)

" " 20 р.

ЗВЕДЕНИЙ КОШТОРИСНИЙ РОЗРАХУНОК ВАРТОСТІ ОБ'ЄКТА БУДІВНИЦТВА №**Послуги з облаштування алеї на кладовищі с. Пиковець**

Складений за поточними цінами станом на 19 лютого 2025 р.

№ Ч.ч	Номери кошторисів і кошторисних розрахунків	Найменування глав, будівель, споруд, лінійних об'єктів інженерно-транспортної інфраструктури, робіт і витрат	Кошторисна вартість, тис.грн.				загальна вартість
			будівельних робіт	установлення, меблів та інвентарю	інших витрат		
1	2	3	4	5	6	7	
1	07-01	Глава 7. Благоустрій та озеленення території Послуги з поточного ремонту покриття об'єктів благоустрою	317,107	-	-	317,107	
		Разом по главі 7:	317,107	-	-	317,107	
		Разом по главах 1-7:	317,107	-	-	317,107	
		Разом по главах 1-8:	317,107	-	-	317,107	
		Разом по главах 1-9:	317,107	-	-	317,107	
		Разом по главах 1-12:	317,107	-	-	317,107	
	Настанова [4.38]	Кошторисний прибуток (П)	4,257	-	-	4,257	
	Настанова [4.39]	Кошти на покриття адміністративних витрат будівельних організацій (АВ)	-	-	2,165	2,165	
		Разом	321,364	-	2,165	323,529	

1	2	3	4	5	6	7
	Настанова (4.43)	Податок на додану вартість Всього по зведеному кошторисному розрахунку	-	-	64,706 66,871	64,706 388,235
			321,364			

Керівник проектної організації _____

Головний інженер проекту
(Головний архітектор проекту) _____

Керівник _____

Виготовлення пам'ятних знаків на кладовищі у селі Іванківці, селі Сестринівка, селі Махаринці, селі Титусівка, селі Сигнал, селі Кордишівка, селі Флоріаніка та селі Пиковець.

Вигляд спереду і зверху:

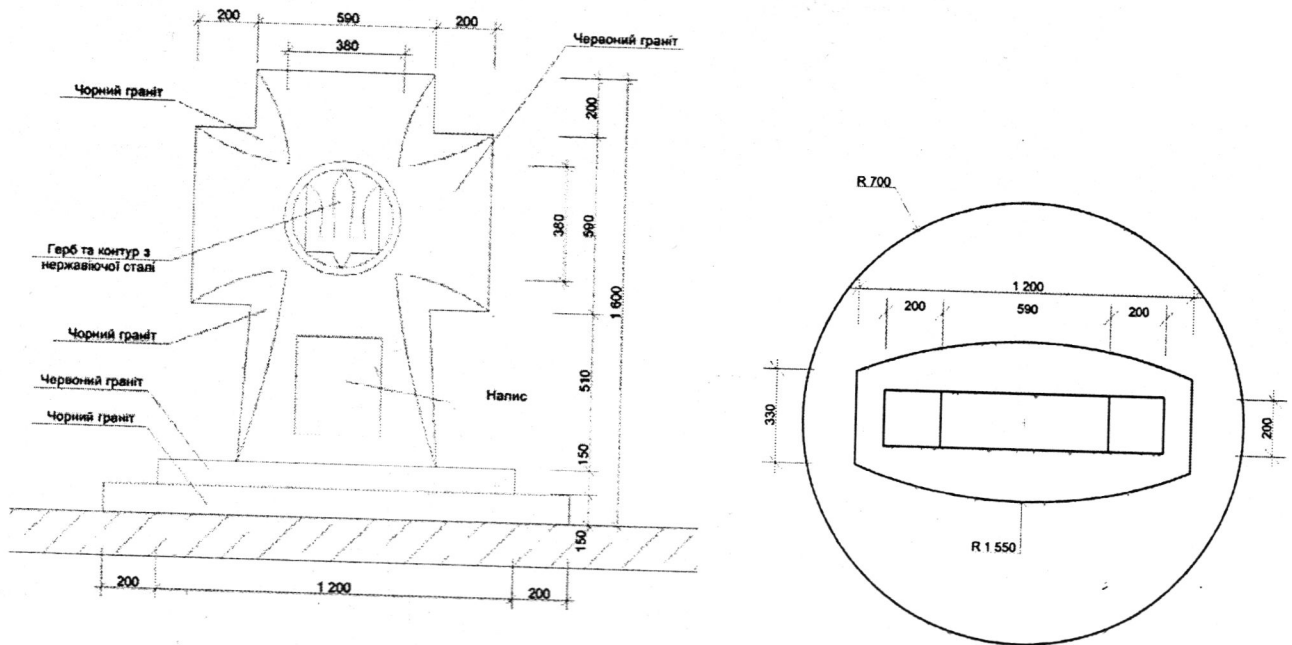

Вигляд спереду і збоку:



За вашим запитом вартість одного пам'ятника складе 390 000 грн.

Вартість встановлення не включена, дана інформація може бути надана за потребою.

З повагою, ФОП Беляк Вадим Миколайович

3

Комерційна пропозиція № 2 від 25.03.2025р.

Відповідно на Ваше звернення надсилаю комерційну пропозицію на виготовлення пам'ятного знаку на кладовищі у місті Козятині:

Вигляд спереду і зверху:

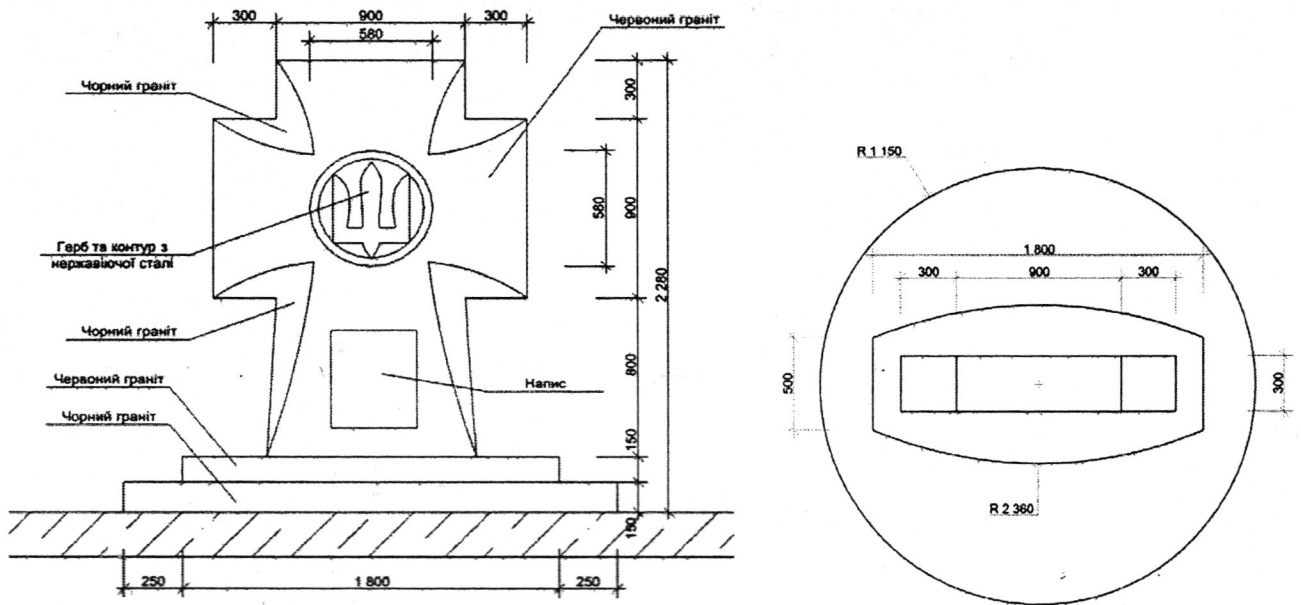

Вигляд спереду і збоку:

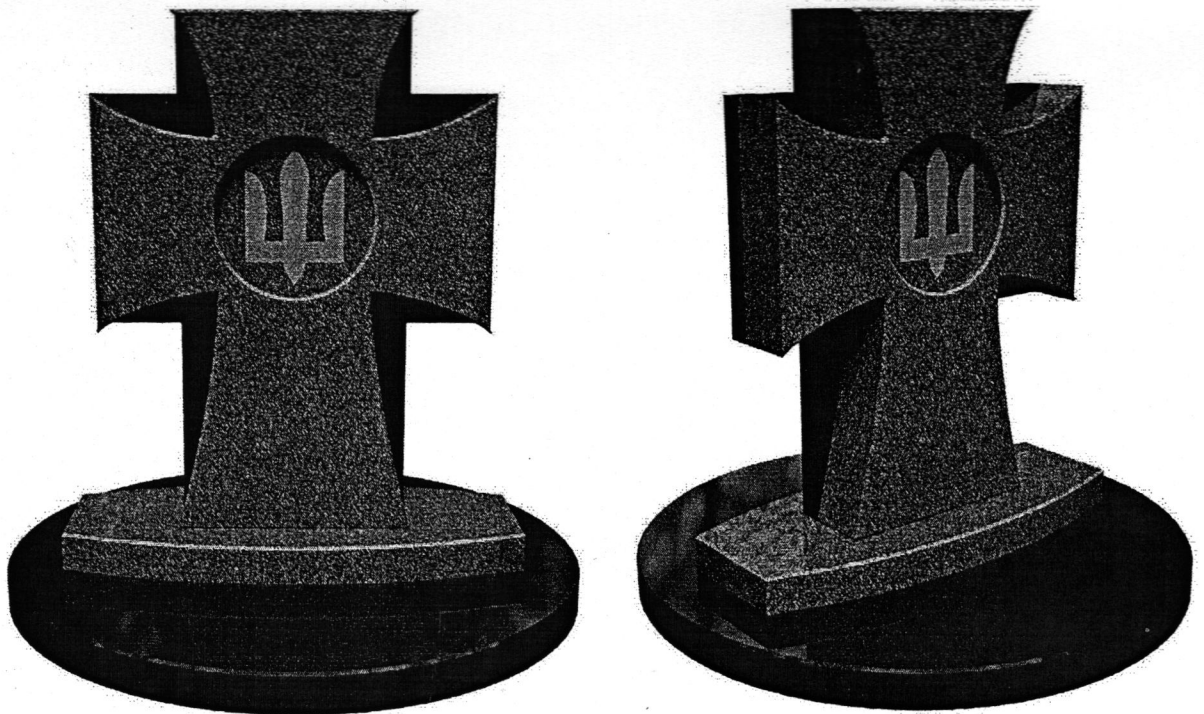

За вашим запитом вартість такого пам'ятника складе 840 000 грн.

ПРОБЛЕМА І.І.
підприємства запит на встановлення пам'ятників.



КОЗЯТИНСЬКА МІСЬКА РАДА ВІННИЦЬКОЇ ОБЛАСТІ

Управління житлово-комунального господарства

вул. Грушевського, 23, м. Козятин, Вінницька область, 22100, тел./факс 2 – 01-81

e-mail: jkg@komr.gov.ua

25.03.2025 № 243/12
На № _____ Від _____

Начальнику управління житлово-
комунального господарства
Козятинської міської ради
Івану ВОВКОДАВУ

Про комерційну пропозицію
Пам'ятного Хреста на кладовищі

ДОПОВІДНА ЗАПИСКА

Доводжу до Вашого відома, що відповідно до доручення секретаря ради за наслідками проведення зборів Ради родин загиблих від 12.02.2025 року, було оновлено комерційні пропозиції виробництв, які займаються виготовленням гранітних виробів та їх встановленням, а саме:

№	Назва виробництва	Вартість пам'ятного знака у місті Козятин	Встановлення пам'ятного знака у місті Козятин	Вартість пам'ятного знака у селах Козятинського району	Встановлення пам'ятного знака у селах Козятинського району
1	«ПП Лукомський» Житомирська обл., м. Коростишів вул. Червоних Партизан, 52 (067) 602-76-34 (050) 606-86-88 (050) 561-66-28 (097) 039-09-09 E-mail: gzhamal@ukr.net	900 000 грн	100 000 грн	400 000 грн	100 000 грн
2	«Monuments-granite» Житомирська обл. м. Коростишів, (097) 744-66-77 (068) 975-75-57	735 000 грн 1	*Приблизно 180 000 грн	382 000 грн 8	*Приблизно 125 000 грн

*Виробництво «Monuments-granite», вказали приблизну ціну на встановлення, якщо матеріали та кран наш.

3	ФОП Беляк Вадим Миколайович (096) 98-27-99	840 000 грн		390 000 грн	
---	--	-------------	--	-------------	--

Додатки: фотофіксацію комерційних пропозицій виробництв додаю.

Ольга Дишлюк
2-02-08

ДОПОВІДНА ЗАПІСКА

№ п/п	Назва підприємства	Вид діяльності	Сума пропозиції, грн	Статус
1	Козятинський район	Козятинський район	100 000 грн	активна
2	Козятинський район	Козятинський район	400 000 грн	активна
3	Козятинський район	Козятинський район	340 000 грн	активна
4	Козятинський район	Козятинський район	100 000 грн	активна
5	Козятинський район	Козятинський район	100 000 грн	активна
6	Козятинський район	Козятинський район	100 000 грн	активна
7	Козятинський район	Козятинський район	100 000 грн	активна
8	Козятинський район	Козятинський район	100 000 грн	активна
9	Козятинський район	Козятинський район	100 000 грн	активна
10	Козятинський район	Козятинський район	100 000 грн	активна

1. Ветрова Алла (Вет)
2. Швабурга С.-ур (Шв)
3. Володарова Н.Г. (В)
4. Христенко О.О. (Хр)
5. Горюхова Н.Г. (Гор)
6. Минчик О.М. (М)
7. Луцк О.В. (Л)
8. Залевская Н.В. (З)
9. Воводав И.В. (В)
10. Жуковская Л.В. (Ж)
11. Дуня Н.Ф. (Д)
12. Коваль Н.П. (К)
13. Ефименко (Е)
14. Давыдова (Д)
15. Кравченко (К)
16. Демидова У. (Д)
17. Рубинская С. (Р)
18. Зосинко Д.В. (З)